

Idée : BD: Le Saviez - Vous ?
 (donnez un nom)

Comment faire pour que les (cibles)

citoyens

qui (comportement actuel)

déposant des annuaire et dépôt sauvages

soient amenés à (comportement visé)

1-Décrivez l'idée en quelques mots

Une bande dessinée (+ de dessin que de texte) illustre des scènes de dépôt sauvages de manière humoristique avec avant/après en fonction des coûts de ramassage.

3-Quels sont les besoins matériels et financiers nécessaires ?

- site des collectivités
- diffusion internet / poste / affichage / boîtier
- subventions
- acteurs spécialisés en communication

2- Qui sont les acteurs ressources ou à impliquer dans ce projet

- collectivités
- scolaires / universitaires
- bailleurs
- asso. Locataires / propriétaires
- artistes
- habitants

4-Quels sont les lieux où pourraient se déployer cette idée ?

- écoles / asso → événements
- bailleurs (signature du bail etc.)
- commerces
- structures de proximité

5- Quel serait le moment le plus propice à sa réalisation ?

Si vous voulez présenter votre idée par un dessin

AS

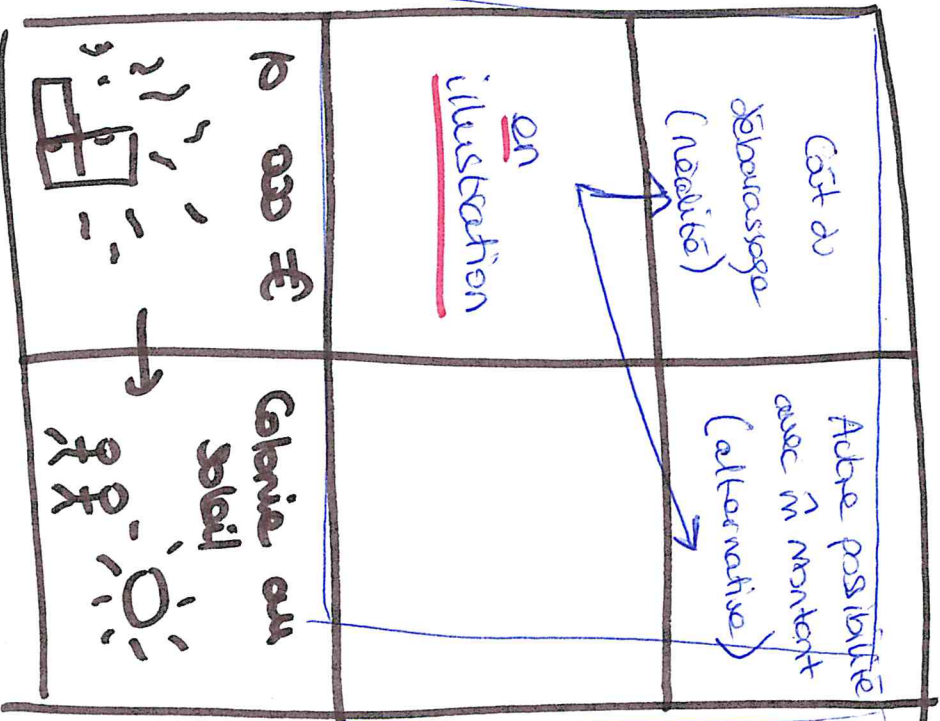

Points forts du projet

Ce qui peut menacer sa réalisation

Idée : La Déchet'Party
 (donnez un nom)

Comment faire pour que les ^(cibles) occupants de l'espace public
 qui ^(comportement actuel) déposent des encombrants dans la rue
 soient amenés à ^(comportement visé) ne plus organiser une journée festive

1-Décrivez l'idée en quelques mots

- ~~Réa~~ Mobiliser les gens à participer à une journée festive à la déchetterie

3-Quels sont les besoins matériels et financiers nécessaires ?

- Musique
- Bouette
- Passes
- Mallettes
- camion néolette de déchets
- Machine à Mousse

4-Quels sont les lieux où pourraient se déployer cette idée ?

- déchetterie ouverte au public 24/24

2- Qui sont les acteurs ressources ou à impliquer dans ce projet

- habitants
- repère café
- professionnels
- Associations
- collectivités

5- Quel serait le moment le plus propice à sa réalisation ?

- 1 fois / trimestre - 1 par saison

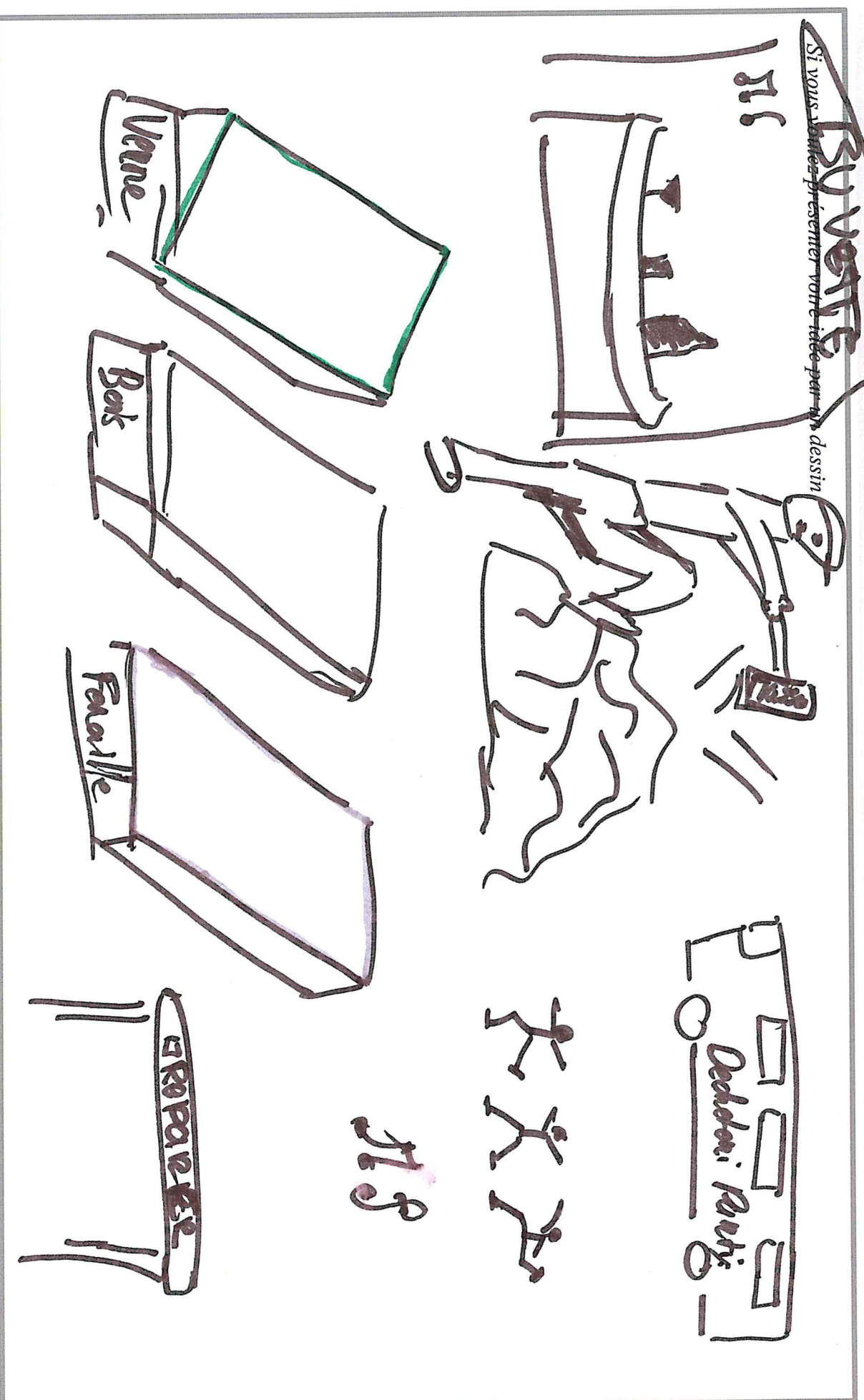

Points forts du projet

- Festif
- création du lien social
- côté ludique

Ce qui peut menacer sa réalisation

- La Sécurité en déchetterie
- trop de monde

Idée : Clip = création d'une chanson mise en image vidéo -
 (donnez un nom)

Comment faire pour que les (cibles) adultes
 qui (comportement actuel) disposent des encombrants ou des déchets de façon sauvage
 soient amenés à (comportement visé) prendre conscience des conséquences multiples de ces actes

1-Décrivez l'idée en quelques mots
 et jeunes
 création par les enfants / du quartier
 (avec l'aide d'un artiste) d'une
 chanson et du clip associé où ils
 se mettent en scène -
 (RAP)

3-Quels sont les besoins matériels et financiers nécessaires ?
 • Poste(s) - vidéo / enregistrer -
 • Lieu de répétition et personnel encadrant
 mise à disposition
 • Terrain où un artiste connu (rap)
 4-Quels sont les lieux où pourraient se déployer cette idée ?
 • Parcours sociaux
 • Fêtes de quartier / de l'école -
 • Paroisses / gymnases / communication ville
 • Cinémas d'été

- 2- Qui sont les acteurs ressources ou à impliquer dans ce projet
- Jeunes du quartier
 - Structures éducatives du quartier
 - Associations
 - Education Nationale
 - Culture
 - Communication (diffusion)
 - Barreaux
 - Services techniques
 - Loumearcants
 - Artistes(s)

5- Quel serait le moment le plus propice à sa réalisation ?
 Années scolaire pour la réalisation
 Parti de juin -

Si vous voulez présenter votre idée par un dessin

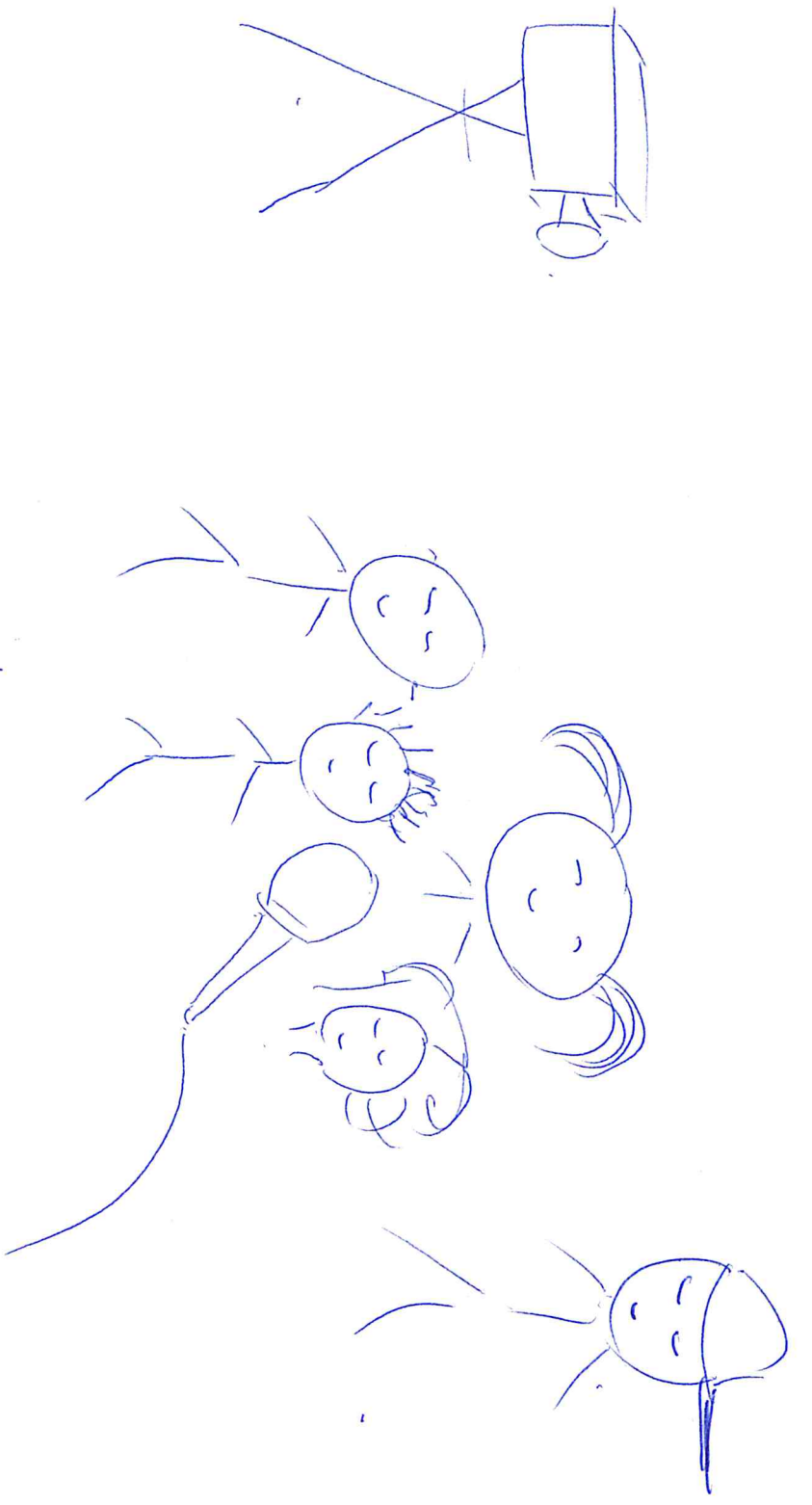

RAP / Rap / le Encombrants / les Encombrants -

Points forts du projet
 Plan facile de sensibiliser les adultes par
 les enfants / jeunes, qui sont aussi de futurs adultes -
 Pas un message normal -

Ce qui peut menacer sa réalisation
 Non adhésion des jeunes -
 Difficulté d'accès à la scène d'artiste
 Difficulté d'entraide de la communauté

Idée : **BUS** **LE RECYCL'AU BUS**
 (donnez un nom)

Comment faire pour que les (cibles) **Habitants** qui (comportement actuel) **qui déposent des Gros déchets et des Petits déchets sans l'Espérance Publique et PE** soient amenés à (comportement visé) **compartement réduire leurs déchets en consommant Autrement / déposer leur encombrants au bon endroit**

1-Décrivez l'idée en quelques mots

3-Quels sont les besoins matériels et financiers nécessaires ?

outil d'Information lieu de sensibilisation et de suivi - Un Bus (Gold) - 1 coordinateur ou tps plein - viaire I Finera - Plusieurs espaces = Info sur les ateliers et partenaires ressources - Ateliers Neoplage / Bricolage - Art plastique en musique - Beaucoup de Bonne volonté

2- Qui sont les acteurs ressources ou à impliquer dans ce projet

4- Quels sont les lieux où pourraient se déployer cette idée ?

SATC / Metro / Ville / Provoileus - Écoles - Association et Structures DD - Démarchation Quartiers Régies de Quartiers / Habitat Artistes / Plasticiens / Amateurs - Quel serait le moment le plus propice à sa réalisation ? Toute l'Année - Pertevoires secours

Si vous voulez présenter votre idée par un dessin

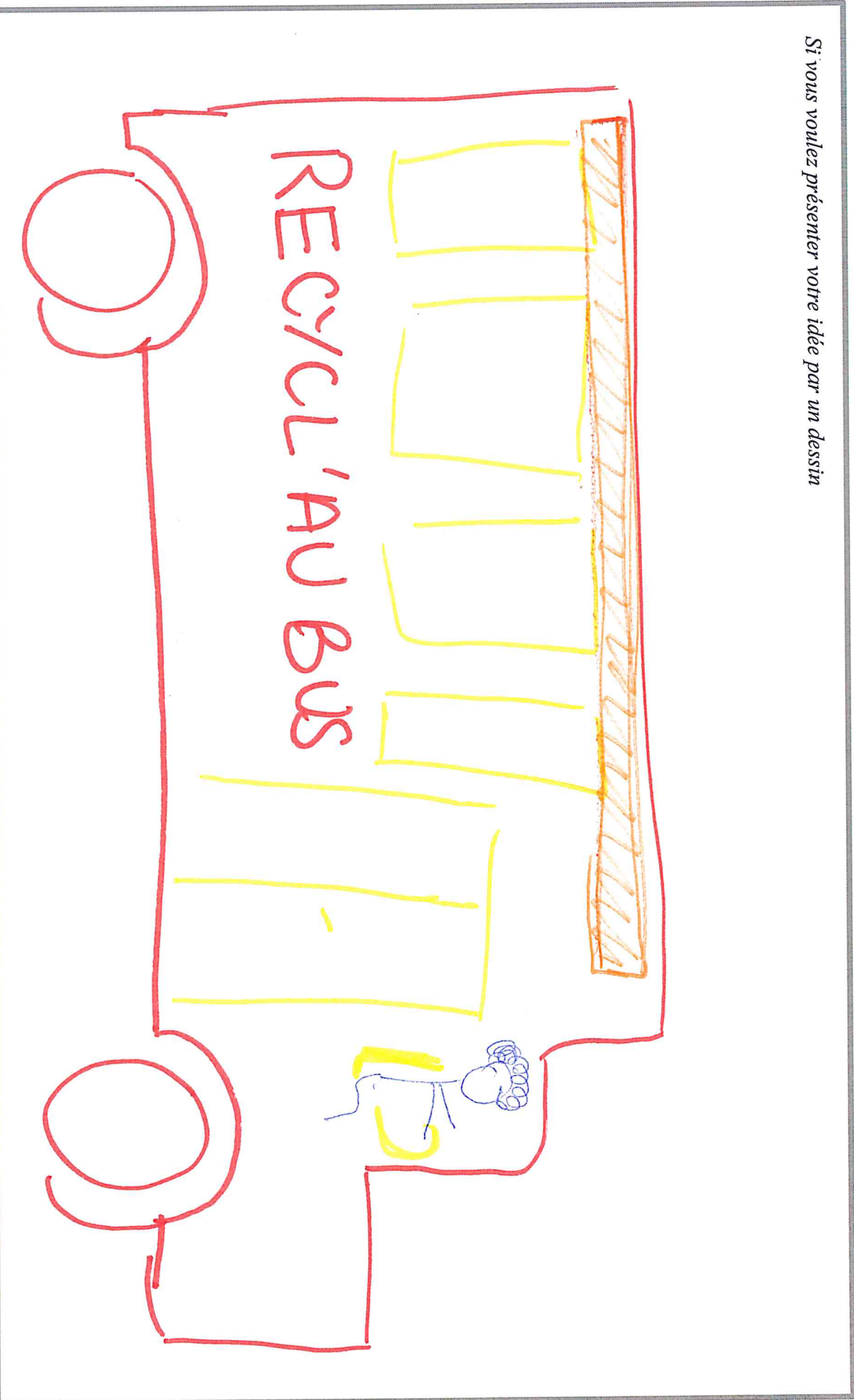

Points forts du projet

Ce qui peut menacer sa réalisation

Moins visible
 V. visible
 souplesse (différents acteurs)

- moyens fi
 - Impact
 - Valeur politique

Idée : **Le sofa**

(donnez un nom)

Comment faire pour que les (cibles)

..... **riverains, Touristes, administratifs**

qui (comportement actuel)

..... **dépose d'un encombrant sur VP**

soient amenés à (comportement visé)

..... **ne plus déposer sur VP et se rendre en déchèterie**

1-Décrivez l'idée en quelques mots

Plusieurs acteurs, un arabe du dépôt, un minimum de la rue, un agent de police crée une situation qui met en scène les dangers de l'absence de encombrants dans la rue sans forme d'un spectacle de rue, filmé pour diffusion.

3-Quels sont les besoins matériels et financiers nécessaires ?

1 sofa, kit de convivialité pour le participant

4-Quels sont les lieux où pourraient se déployer cette idée ?

Sur un marché, place comme lieux de passage

2- Qui sont les acteurs ressources ou à impliquer dans ce projet

**Agents ville, bailleurs, associations...
Ecoles, compagnie de théâtre, musiciens...**

5- Quel serait le moment le plus propice à sa réalisation ?

un jour, le week-end

Si vous voulez présenter votre idée par un dessin

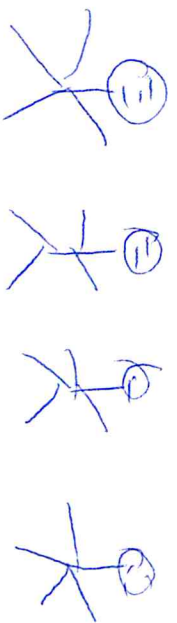

Comédiens (musiciens, applaudissements etc)

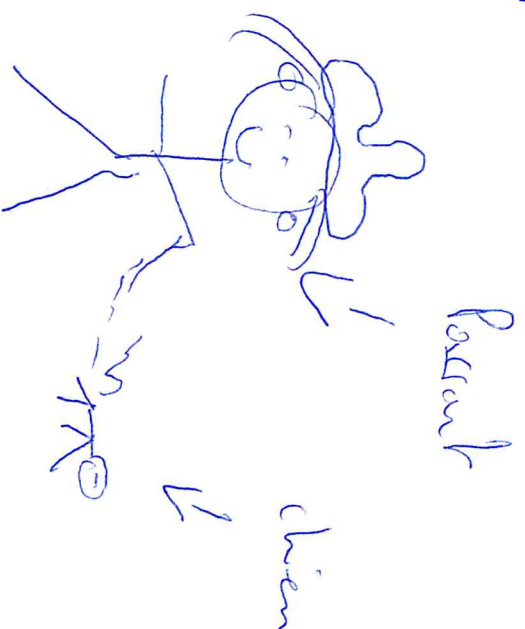
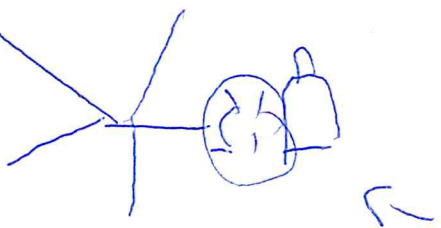
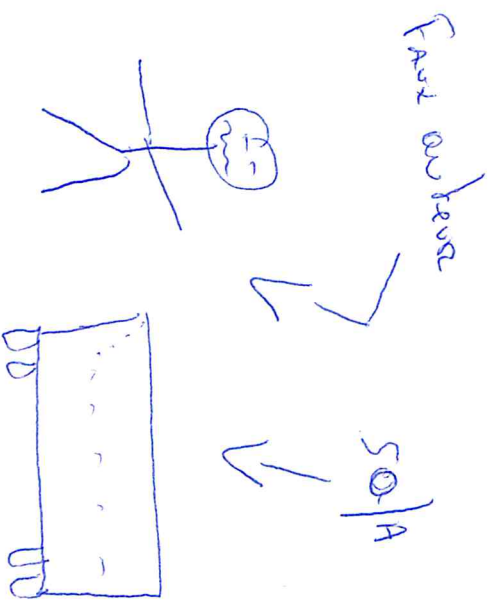

Points forts du projet

**visibilité
sensibiliser le public
à l'écologie
à l'écologie**

Ce qui peut menacer sa réalisation

**le temps (météo)
l'histoire politique
trouver le personnel ressources**

Idée : ...Jeu... Écrans... encastrés?.....
 (donnez un nom)

Comment faire pour que les (cibles)

qui (comportement actuel)

Belles-sœurs

gens prennent conscience de l'impact de leur geste

soient amenés à (comportement visé)



1- Décrivez l'idée en quelques mots

Jeu de plateau avec déplacements

Rembre les conséquences

Rappel les lois...

humoristique et ludique

3- Quels sont les besoins matériels et financiers nécessaires ?

Fabrication du jeu = impression, conception,

réalisation d'un prototype = 200€

+ reproduction

4- Quels sont les lieux où pourraient se déployer cette idée ?

HSC - écoles - structure enfants

Maison de quartier - fête quartier

Donner quelques cartes pour donner envie d'acheter le jeu complet genre l'amitié, extensions...

~~Un~~ un moment en déchèterie

5- Quel serait le moment le plus propice à sa réalisation ?

Temps de la création

hautment fait = fête voisin, Journée Rassennerie,

Journée environnement...

2- Qui sont les acteurs ressources ou à impliquer dans ce projet

HSC - Scoline - enfants

Associations de jeu, d'environnement

Ludothèque - Pas des jeux

Services techniques, tri, police, justice

Bailleurs, associations de quartiers

Commerces, voisins

Graphiste - Imprimeur - Concepteur

Si vous voulez présenter votre idée par un dessin

Boite ton
 TOUR
 Tu ne pour plus sortir de chez toi.

Avance de
 2 cores
 Tu as été en déchèterie

Recule de
 2 cores
 Rappel à la loi.

Si haut que parienne une chose lancée, c'est à terre qu'elle retourne.

Proverbe africain

Points forts du projet

Inter-génération

Support parole et échange

Ludique et simple

réalisable par tous

tous

Ce qui peut menacer sa réalisation

coût

Absence de l'animation

Nombre de partenaires

Idée : Gratification de retour d'investissement
(donnez un nom)

Comment faire pour que les (cibles) gens reçoivent leurs dividendes en stock
qui (comportement actuel) \rightarrow le monde par ses magasins
soient amenés à (comportement visé) rapporter leurs dividendes en lieu de
les laisser dans la rue

1-Décrivez l'idée en quelques mots

Ramener les dividendes
et donner en échange
un fiduciat de 10% / 1 an
à la fois

3-Quels sont les besoins matériels et financiers nécessaires ?

- Prêt de véhicule
- Communication
- Création avec banque

4-Quels sont les lieux où pourraient se déployer cette idée ?

Un territoire à préciser
(comme à l'application)

2- Qui sont les acteurs ressources ou à impliquer dans ce projet

Détachés, - Ressources
- Co-conseillers
- Co-conseillers
- Co-conseillers
- Co-conseillers

5- Quel serait le moment le plus propice à sa réalisation ?

Immédiatement

Si vous voulez présenter votre idée par un dessin

institution à la responsabilité (par des tiers)
ou à la responsabilité (par des tiers)

Points forts du projet

Côté faible par la CT. - Accord multilatéral.
Intérêt commercial \rightarrow prise - Organisation du tirage au sort
ou change de côté qui des co-conseillers

Ce qui peut menacer sa réalisation

Idée : **Art-Combibrants**
(donnez un nom)

Comment faire pour que les (cibles) citoyens soient sensibilisés à la gestion
qui (comportement actuel) des encombrants
soient amenés à (comportement visé) ne pas déposer leurs encombrants
n'importe où

1-Décrivez l'idée en quelques mots

- Valorisation artistique des encombrants : concours sculpture
- Sensibilisation par une vidéo en scène avec "encombrants" de jour de mardi
- Artistes amateurs

3-Quels sont les besoins matériels et financiers nécessaires ?

- Artillage
 - Utilitaires
 - Matériaux vidéo
 - Encombrants
- 4-Quels sont les lieux où pourraient se déployer cette idée ?
- Parlé
 - Milieu scolaire
 - Manifestation

2- Qui sont les acteurs ressources ou à impliquer dans ce projet

- Groupe Habitat/Bois
- Services Techniques

5- Quel serait le moment le plus propice à sa réalisation ?

→ Fin de l'hiver

Si vous voulez présenter votre idée par un dessin

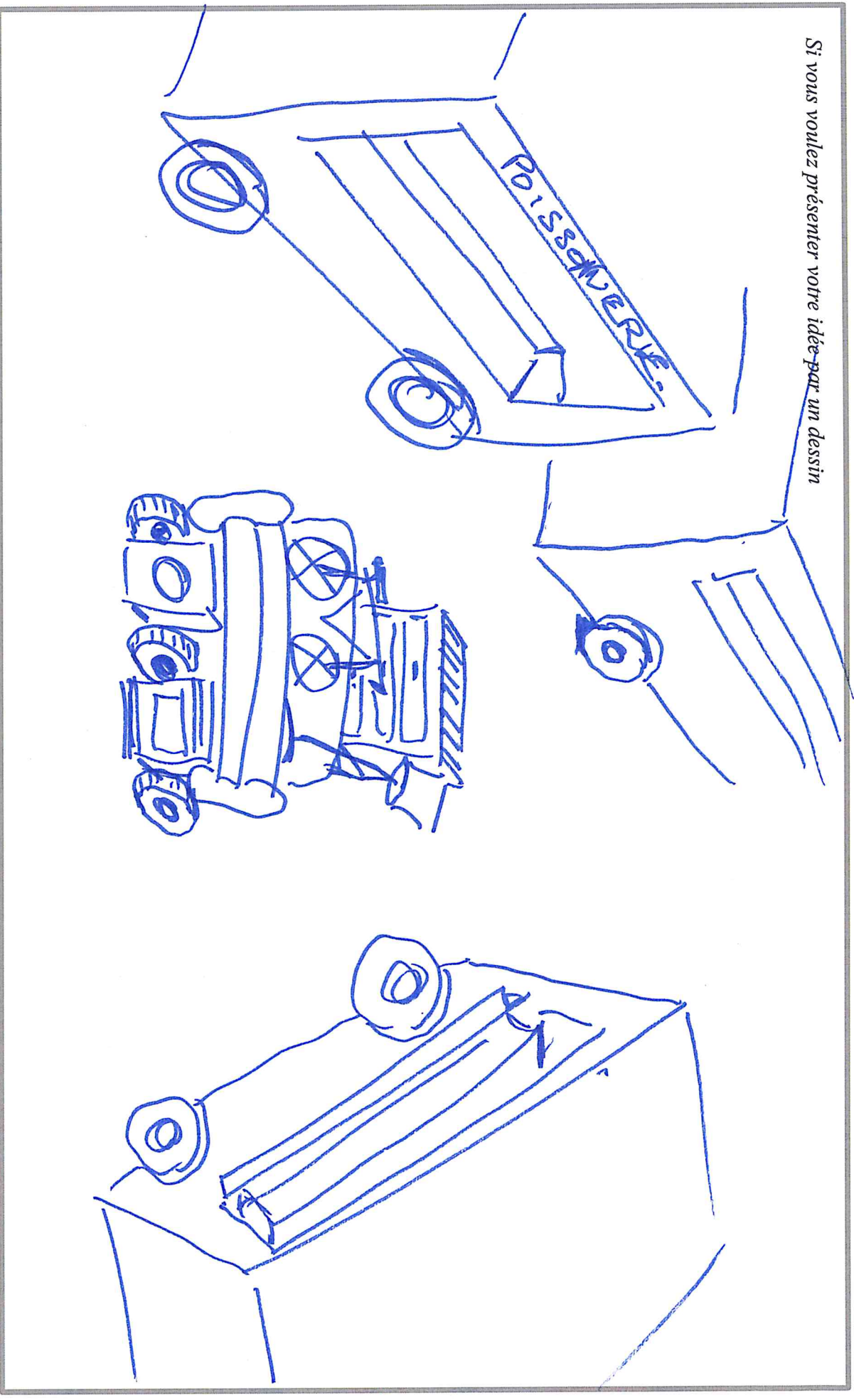

Points forts du projet

Mélange des genres en venant perturber les citoyens sur leur lieu de vie

Ce qui peut menacer sa réalisation

La réglementation sur les aspects de sécurité, de pollution